

- GB If your remote control stops working you can replace the internal battery. Remove the 3 screws as shown and replace with the same battery type 23A 12V Battery (A23/MN21)
- FR Si la télécommande cesse de fonctionner, remplacez la batterie intérieure. Enlevez les 3 vis comme indiqué, et remplacez les par le même type de batterie 23A 12V batterie (A23/MN21).
- DE Wenn die Fernbedienung nicht mehr funktioniert, können Sie die Batterie ersetzen. Entfernen Sie die 3 Schrauben wie abgebildet und ersetzen Sie die Batterien durch den gleichen Batterietyp 23A 12V Batterie (A23/MN21).

BATTERY DISPOSAL - ÉLIMINATION DES BATTERIES - BATTERIE-ENTSORGUNG

- GB Dispose of batteries according to local regulations.
- FR Jeter les batteries selon les réglementations locales.
- DE Entsorgen Sie die Batterie entsprechend den Bestimmungen.



PROBLEM SOLVING - RÉOLUTION DE PROBLÈMES - PROBLEMLÖSUNG

- GB
1. Check the fountain is positioned correctly, receiving sunlight and not in shade.
 2. Check water level and ensure the pump is submerged.
 3. Check connections between the pump and panel and battery.
 4. Clean all parts as shown and change water.
 5. Check tubes are connected and bung is securely fitted.
 6. Check battery and boost charge it as described.
 7. If problems persist contact customer services.
- FR
1. Vérifiez que le panneau solaire soit bien exposé au soleil.
 2. Soyez certain que le niveau d'eau est suffisant et que la pompe est bien submergée.
 3. Vérifiez connections entre la pompe, le panneau solaire et la batterie.
 4. Bien nettoyer les composants comme indiqué, et changer l'eau.
 5. Vérifiez que les tubes soient bien en place ainsi que le bouchon.
 6. Bien s'assurer que la batterie est bien chargée.
 7. Si les problèmes persistent, veuillez contacter le service client.
- DE
1. Kontrollieren Sie die richtige Position des Brunnens, volle Sonneneinstrahlung, kein Schatten.
 2. Kontrollieren Sie die Wassermenge und stellen Sie sicher, daß die Pumpe unter Wasser liegt.
 3. Kontrollieren Sie die Steckverbindungen zwischen Pumpe, Solarmodul und Batterie.
 4. Reinigen Sie alle Teile wie beschrieben und wechseln Sie das Wasser.
 5. Kontrollieren Sie, ob die Röhrchen zusammen gesteckt sind und der Dichtring, sowie beschrieben, exakt eingebaut worden ist.
 6. Kontrollieren Sie die Batterien und laden diese wie beschrieben.
 7. Bei Problemen kontaktieren Sie bitte den Kundenservice.

1 YEAR WARRANTY - LA GARANTIE 1 ANS - 1 JAHR GARANTIE

- GB Email: uksupport@sgpuk.com Tel: +44(0)1443 843306
- EU Email: euservice@sgpuk.com



www.sgpuk.com

Smart Garden Products Ltd, 2 Pentagon South, Barton Lane, Abingdon, Oxfordshire, OX14 3PZ
9 Rue de Condé, 33000 Bordeaux, France.

© Smart Garden Products 2021 1170950

SOLAR POWERED KINGSBURY 3 TIER FOUNTAIN



INTRODUCTION - INTRODUCTION - BESCHREIBUNG

- GB Thank you for purchasing the Kingsbury, a high quality self-contained water feature from Smart Solar. This fountain works using both solar and battery power, to optimise performance throughout the summer. Please ensure that you fully read the instructions before installing the product and retain them for future reference.
- FR Nous vous remercions de votre achat de la fontaine Kingsbury, fontaine autonome de haute qualité. Cette fontaine fonctionne en utilisant à la fois de l'énergie solaire et batterie, afin d'optimiser ses performances tout au long de l'été. Assurez vous de lire les instructions au complet avant d'installer le produit, et gardez les pour un usage futur.
- DE Vielen Dank für den Kauf des Kingsbury Brunnens, einem hochwertigen, in sich geschlossenem Wasserspiel von Smart Solar. Dieser Brunnens arbeitet unter Verwendung von Solar- und Batterieleistung, um die Leistung während des Sommers zu optimieren. Bitte stellen Sie sicher, dass Sie die Anleitung vollständig lesen, bevor Sie das Produkt einsetzen und bewahren Sie sie zum späteren Nachschlagen auf.

CONTENTS - COMPOSANTS - INHALT

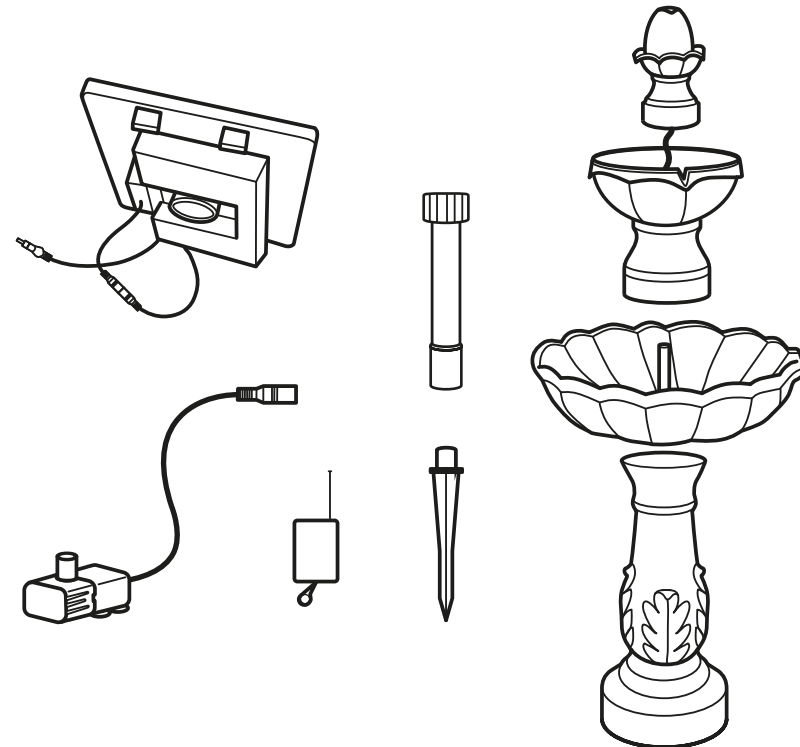

FUNCTION - MODE DE FONCTIONNEMENT - FUNKTION

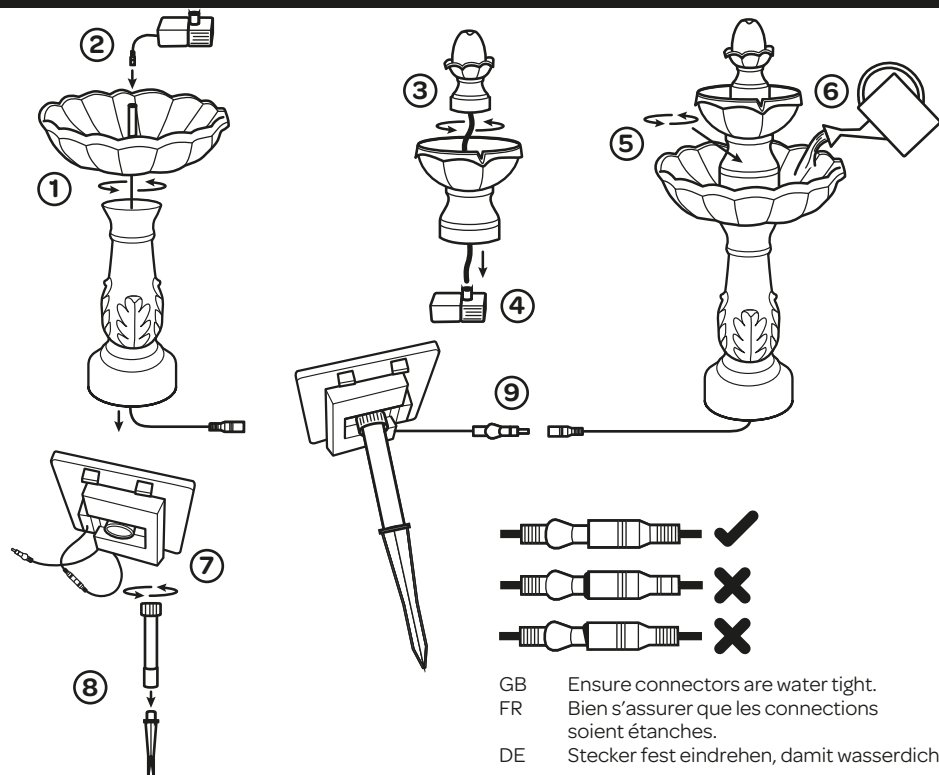

GB

1. Fit main bowl to pedestal and turn to lock in place.
2. Run pump cable through the bowl and pedestal.
3. Fit the finial to the top tier and turn to lock in place.
4. Fit the tube from the finial to the pump.
5. Fit the top assembly to the main bowl and turn to lock in place. Take care to ensure the pump sits at the bottom of the main bowl.
6. Main bowl can now be filled with water.
7. Screw the post to bottom of the solar panel.
8. Fit spike to the post.
9. Connect panel to the pump.

FR

1. Placez le bol principal sur le pied et tournez afin de le verrouiller en place.
2. Rentrez le cable de la pompe au travers du bol et du pied.
3. Placez l'élément décoratif sur l'étage supérieur, et tournez pour la verrouiller.
4. Faites passer le tube de l'élément décoratif à la pompe
5. Placez le haut de la fontaine sur le bol principal, et verrouillez le en le tournant. Assurez vous que la pompe se trouve dans le fond du bol principal.
6. Le bol principal peut désormais être rempli d'eau.
7. Vissez le piquet à l'arrière du panneau solaire.
8. Placez le pieu sur le piquet.
9. Connectez le panneau à la pompe

DE

1. Die Hauptschale auf den Sockel stellen und drehen bis diese einrastet.
2. Pumpenkabel durch Schüssel und Sockel laufen lassen.
3. Bringen Sie die Kreuzblume an die obere Etage an und drehen Sie bis diese einrastet.
4. Bringen Sie den Schlauch vom der Kreuzblume an der Pumpe an.
5. Setzen Sie den oberen Zusammenbau auf die Hauptschale und drehen Sie bis es einrastet. Achten Sie darauf, dass die Pumpe an der Unterseite der Hauptschale sitzt.
6. Die Haupttaschale kann nun mit Wasser befüllt werden.
7. Schrauben Sie den Pfahl an die Unterseite des Solarpanels.
8. Verbinden Sie den Spieß mit dem Pfahl.
9. Verbinden Sie das Panel mit der Pumpe.

- GB Ensure connectors are water tight.
 FR Bien s'assurer que les connections soient étanches.
 DE Stecker fest eindrehen, damit wasserdicht.

PUMP CLEANING - NETTOYAGE DE LA POMPE - PUMPENREINIGUNG

- GB Use water or glass cleaner.
 FR Nous conseillons de nettoyer la pompe et de changer l'eau régulièrement afin d'optimiser le fonctionnement de votre fontaine.
 DE Wir empfehlen regelmäßige Pflege und Wasserwechsel zur Sicherstellung des optimalen Betriebs.

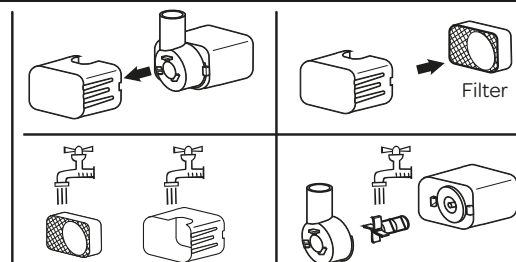

BATTERY - BATTERIE - BATTERIEN

- GB Rechargeable battery packs become less efficient with repeated charge and discharge cycles. The capacity of the battery may also reduce over time and you may not achieve the 12 hour operation. If you find that the battery appears less efficient or does not run as long, we first suggest you try to boost charge it. To do this leave off for 3 to 5 sunny days to allow the maximum charge to the battery. We suggest you do this occasionally anyway to help prolong the battery life. If after this boost charge your battery still does not perform to expectations you should seek a replacement from Smart Solar (available via our website www.sguk.com). All our battery packs are covered by a 1 year warranty.
- FR Les batteries rechargeables perdent de leur efficacité au fur et à mesure qu'elles se déchargent et se rechargent. Par conséquent, il se peut que la batterie ne durera plus 12 heures comme l'est prévu en conditions optimales. Dans ces cas, vous pouvez super-charger votre batterie de la manière suivante : laissez la en position OFF pendant 3 à 5 jours bien ensoleillés afin d'assurer un chargement maximal. Il est recommandé de le faire de temps en temps afin d'optimiser la durée de vie de votre batterie. Si par contre la batterie ne regagne pas sa condition optimale, vous devriez songer à la changer (sur www.sguk.com) ou par votre contact clientèle. Les batteries ont une garantie d'un an.
- DE Wiederaufladbare Batteriepacks werden weniger effizient mit Zunahme der Lade- und Entladezyklen. Die Batteriekapazität reduziert sich mit der Zeit und die 12 Stunden werden evtl. nicht mehr erreicht. Sie sollten dann versuchen, die Batterie verstärkt voll aufzuladen. Stellen Sie daher den Schalter für 3 bis 5 sonnige Tage auf 0, um der Batterie die volle Ladekapazität zu ermöglichen. Wir schlagen vor, diesen Vorgang immer wieder mal durchzuführen, um die Lebensdauer des Batteriepacks zu verlängern. Sollte auch nach diesem Vorgang die Batterie nicht mehr funktionieren, sollten Sie diese erneuern. Sie finden diese Ersatzteile auf unserer Website www.sguk.com. Alle Batteriepacks haben eine Garantie von 1 Jahr.

CHANGE BATTERY - CHANGEMENT DE BATTERIE - BATTERIEWECHSEL

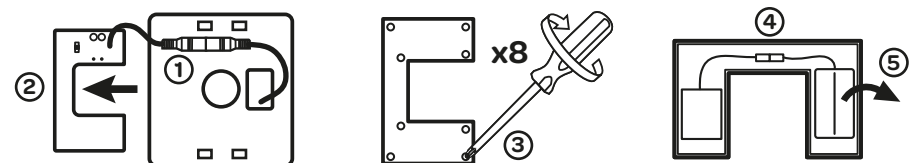

- GB Unplug the battery connector (1) and slide out the battery case (2). Undo the 8 screws (3) and remove the cover. Disconnect the battery connector (4), replace the battery (5) and reconnect.
- FR Débranchez le connecteur de la batterie (1), et retirez la de son compartiment (2). Enlevez les 8 vis (3) et retirez le couvercle. Déconnectez le connecteur de la batterie (4), remplacez la batterie (5) et reconnectez.
- DE Ziehen Sie den Batteriestecker (1) heraus und schieben Sie das Batteriefach heraus (2). Die 8 Schrauben (3) lösen und die Abdeckung abnehmen. Trennen Sie den Batteriestecker (4), tauschen Sie den Akku (5) aus und schließen Sie ihn wieder an.

BATTERY MODE - Mode BATTERY - BATTERIE MODUS



- GB When switched to BATTERY mode the solar panel will charge the internal battery so that power is stored for when you want to use it. The pump can now be activated using the remote control or the push button switches on the back of the panel. We recommend that you charge the battery for 2 days before first using the pump to ensure optimum performance; simply leave the solar panel in the sun for 2 days with the switch in the BATTERY or OFF position.
- FR Lorsqu'activé en mode BATTERY, le panneau solaire va recharger la batterie interne afin d'emmagasiner de l'énergie pour que vous puissiez l'utiliser à votre convenance. La pompe peut désormais être activée en utilisant la télécommande ou le bouton poussoir à l'arrière du panneau. Nous recommandons une charge de deux jours avant d'utiliser la pompe afin d'assurer une performance optimale; laissez simplement le panneau solaire au soleil avec l'interrupteur placé sur le mode BATTERY ou OFF.
- DE Beim Umschalten auf den „BATTERIE“ Modus lädt das Solarmodul die interne Batterie auf, so dass der Strom gespeichert wird, wenn Sie diesen verwenden möchten. Die Pumpe kann nun über die Fernbedienung oder über die Drucktastenschalter auf der Rückseite des Gerätes aktiviert werden. Wir empfehlen, den Akku 2 Tage lang aufzuladen, bevor Sie die Pumpe verwenden, um eine optimale Leistung zu gewährleisten. Lassen Sie das Solarmodul 2 Tage lang mit dem Schalter auf „BATTERY“ oder „OFF“ in der Sonne stehen.

ON 4 HOURS - FONCTIONNEMENT DE 4 HEURES - ON 4 STUNDEN

○ ON 4H

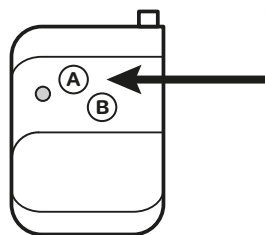

GB Press button A on the remote control or ON 4H on the back of the solar panel to switch the pump on. Press again and the pump will switch off. The red indicator light on the back of the panel will illuminate and remain on whilst the pump is operating. The red indicator light on the remote control will illuminate when you press the button to confirm a signal has been sent. The pump will automatically switch off after 4 hours to conserve battery power. We recommend this mode if you want total control to switch on and off when required and even operate in the evening when it is dark.

- FR Pressez le bouton A de la télécommande ou ON 4H à l'arrière du panneau solaire afin d'activer la pompe. Pressez de nouveau et la pompe va s'arrêter. L'indicateur lumineux rouge à l'arrière du panneau va s'allumer et rester rouge lorsque la pompe est en fonctionnement. L'indicateur lumineux rouge sur la télécommande s'allumera lorsque vous pressez le bouton afin de confirmer qu'un signal a été envoyé. La pompe s'arrêtera automatiquement après 4 heures pour conserver de la batterie. Nous recommandons ce mode si vous voulez un contrôle total d'utilisation, et même faire fonctionner la fontaine en soirée.
- DE Drücken Sie die Taste A auf der Fernbedienung oder „ON 4H“ auf der Rückseite des Solarmoduls, um die Pumpe einzuschalten. Nochmals drücken und die Pumpe schaltet ab. Die rote Kontrollleuchte auf der Rückseite des Gerätes leuchtet auf und bleibt eingeschaltet, während die Pumpe in Betrieb ist. Die rote Kontrollleuchte auf der Fernbedienung leuchtet auf, wenn Sie die Taste drücken, um zu bestätigen, dass ein Signal gesendet wurde. Die Pumpe schaltet sich nach 4 Stunden automatisch ab, um den Akku zu schonen. Wir empfehlen diesen Modus, wenn Sie die Kontrolle haben möchten wann der Brunnen ein- und ausgeschaltet wird und wenn der Brunnen sogar abends, wenn es dunkel ist, funktionieren soll.

24 HOUR TIMER - TIMER 24H - 24 STUNDEN TIMER

○ 24H TIMER

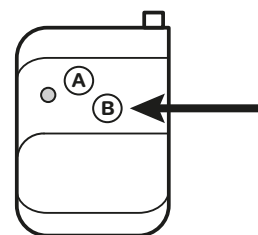

GB Press button B on the remote control or 24H TIMER on the back of the solar panel to activate the 24 hour timer. The pump will switch on and work for 4 hours before switching off. On subsequent days the pump will switch on automatically at the same time and run for 4 hours. This timer function will continue until you press button B again. You can reset the on time by simply switching off and then on again at your desired time. The red indicator light on the back of the panel will illuminate and remain on whilst the unit is in timer mode. We recommend this mode if you prefer to have a regular daily cycle.

- FR Pressez le bouton B sur la télécommande ou le 24H TIMER à l'arrière du panneau solaire afin d'activer le timer de 24 heures. La pompe va s'allumer et fonctionner 4 heures avant de s'éteindre. Les jours suivants, la pompe s'allumera automatiquement à la même heure et fonctionnera pendant 4 heures. Cette fonction timer continuera de fonctionner jusqu'à ce que vous pressez le bouton B. Vous pouvez ré-initialiser l'heure simplement en éteignant et rallumant la pompe à l'heure souhaitée. L'indicateur lumineux rouge à l'arrière du panneau solaire s'allumera et restera allumé. Nous recommandons ce mode si vous désirez un cycle journalier régulier.
- DE Drücken Sie die Taste B auf der Fernbedienung oder „24H TIMER“ auf der Rückseite des Solarmoduls, um den 24-Stunden-Timer zu aktivieren. Die Pumpe schaltet sich ein und arbeitet 4 Stunden vor dem Ausschalten. An den folgenden Tagen schaltet sich die Pumpe automatisch ein und läuft 4 Stunden. Diese Timer Funktion wird fortgesetzt, bis Sie die Taste B erneut drücken. Sie können die Einschaltzeit zurücksetzen, indem Sie einfach zum gewünschten Zeitpunkt aus- und wieder einschalten. Die rote Leuchtanzeige auf der Rückseite des Panels leuchtet auf und bleibt eingeschaltet, während sich das Gerät im Timer Modus befindet. Wir empfehlen diesen Modus, wenn Sie einen regelmäßigen täglichen Zyklus bevorzugen.

PERFORMANCE - PERFORMANCE - LEISTUNG

- GB This product is designed primarily to operate in summer months but the battery function will allow it to work in spring/autumn and even winter provided there is strong sunshine. Performance is directly related to the amount and strength of sunlight received.
- FR Ce produit est destiné principalement à fonctionner en été, mais la fonction pile lui permettra de fonctionner au printemps / à l'automne, et même en hiver, sous réserve d'un fort ensoleillement. La performance est directement liée à la quantité et à la force du soleil reçu.
- DE Dieses Produkt wurde vorrangig für den Gebrauch in den Sommermonaten entwickelt, allerdings ermöglicht die Batterie Funktion, dass der Brunnen im Frühjahr/Herbst und sogar im Winter funktioniert, sofern die Sonneneinstrahlung stark genug ist. Der optimale Betrieb hängt von der Stärke und Dauer der Sonneneinstrahlung ab.

SOLAR MODE - MODE SOLAR - SOLAR MODE

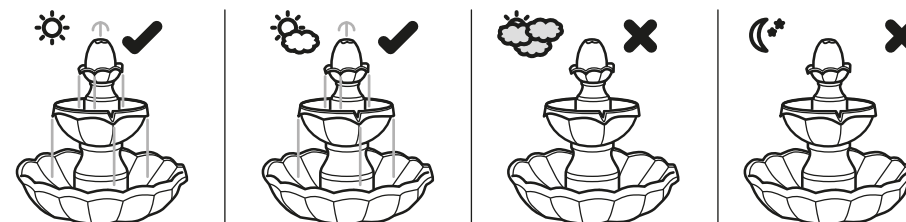

BATTERY MODE - MODE BATTERY - BATTERIE MODUS

- GB The battery has capacity for up to 8 hours of operation, 2 cycles of 4 hours. The table below shows how long on average it will take to fully charge from flat. In most cases it will not take this long as there will be charge left in the battery.
- FR La batterie a une capacité de 8 heures de fonctionnement, 2 cycles de 4 heures. Le tableau ci dessous montre combien de temps en moyenne cela prendra de recharger complètement une batterie à plat. Dans la plupart des cas, cela ne prendra pas aussi longtemps comme il restera de l'énergie dans la batterie.
- DE Die Batterie hat eine Kapazität von bis zu 8 Stunden Betrieb, 2 Zyklen von je 4 Stunden. Die folgende Tabelle zeigt, wie lange es im Durchschnitt dauert, bis der Akku vollständig aufgeladen ist. In den meisten Fällen wird es nicht so lange dauern, da noch Ladung in der Batterie vorhanden ist.

	Spring Printemps Frühling	Summer Eté Sommer	Autumn Automne Herbst	Winter Hiver Winter
To fully charge Pour recharger complètement Vollständig aufladen	3-4 days	2 days	3-4 days	12+ days
Charge per day Recharge par jour Ladung pro Tag	3-4 h	5-6 h	3-4 h	0.5-1 h

FROST - FROST - GELÉE

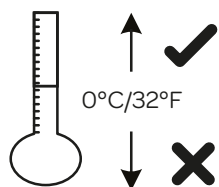

- GB Frost causes damage, so we recommend that you store the whole fountain inside during cold weather.
- FR La gelée peut endommager votre fontaine, il est donc conseiller de rentrer tout l'appareil durant l'hiver.
- DE Frost verursacht Schäden. Bei Frost muß der gesamte Brunnen im Haus aufbewahrt werden.

MAINTENANCE - PFLEGE UND WARTUNG - MAINTENANCE

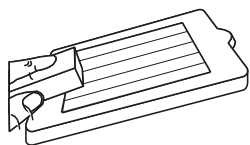

- GB Regularly clean the solar panels using water or glass cleaner, in conjunction with a non-abrasive sponge.
- FR Nettoyer avec de l'eau ou un nettoyant de carreaux de verre.
- DE Benutzen Sie Wasser oder Glasreiniger.

POSITION - POSITION - POSITION

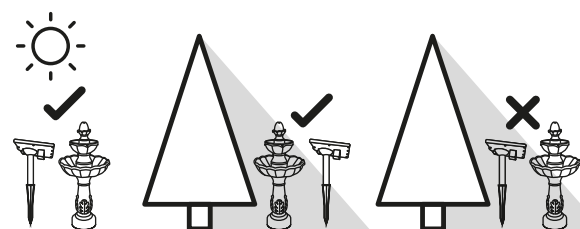

- GB Position the solar panel to receive the maximum amount of direct sunlight
- FR Positionner le capteur solaire afin qu'il reçoive le maximum d'ensoleillement
- DE Positionieren Sie das Solarmodul so daß es eine maximale Sonneneinstrahlung hat

OPERATION - MODE DE FONCTIONNEMENT - FUNKTION

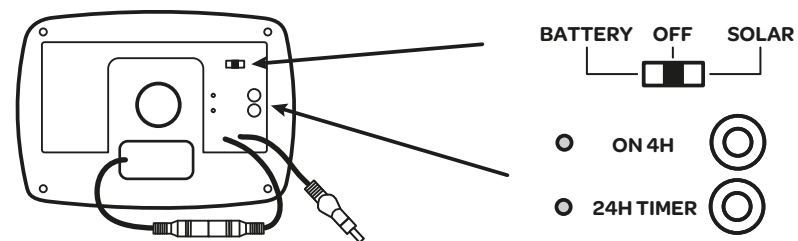

- GB Panel is supplied with the switch in the OFF position to protect the internal rechargeable battery. The switch can be used to select between BATTERY and SOLAR modes or to switch the unit OFF.
- FR Le panneau est fourni avec l'interrupteur placé sur la position OFF afin de protéger la batterie rechargeable. L'interrupteur peut être utilisé pour sélectionner entre les modes batterie et solaire, ou bien éteindre l'appareil.
- DE Das Panel wird mit dem Schalter in der Position "OFF" geliefert, um die interne wiederaufladbare Batterie zu schützen. Mit dem Schalter können Sie zwischen den Modi „BATTERY“ und „SOLAR“ wählen oder das Gerät ausschalten.

SOLAR MODE - MODE SOLAIRE - SOLAR MODUS



- GB When switched to SOLAR mode the pump will only work when the solar panel is receiving direct sunlight. Performance is directly related to the amount and strength of sunlight received. Remote control will not function and indicator lights will not illuminate when switched to this mode. We recommend this mode if you are at home during the day and want to enjoy your fountain with minimum interaction.
- FR Lorsqu'activé en mode SOLAIRE, la pompe ne fonctionnera que lorsque le panneau solaire recevra du soleil. La performance est liée directement à la quantité et à la puissance du soleil reçu. La télécommande ne fonctionnera pas et l'indicateur lumineux ne s'éclairera pas. Nous recommandons cette fonction si vous êtes chez vous en journée et désirez profiter de la fontaine avec un minimum d'interaction.
- DE Beim Umschalten auf „SOLAR“ Betrieb arbeitet die Pumpe nur, wenn das Solarmodul im direkten Sonnenlicht steht. Die Leistung ist mit der Menge und Stärke der Sonneneinstrahlung verbunden. Die Fernbedienung funktioniert nicht und die Kontrollleuchten leuchten nicht auf, wenn Sie in diesen Modus geschaltet haben. Wir empfehlen diesen Modus, wenn Sie während des Tages zu Hause sind und Ihren Brunnen mit minimaler Interaktion genießen möchten.